

## به تنظیمات مودم LTE خوش آمدید

محتوای حاضر راهنمای تنظیم مودم LTE در داخل ساختمان می‌باشد. در این محتوا مودم LTE جایگزین مودم شما خواهد شد. علامت‌های ایمنی زیر را به وقت مطالعه کنید تا بتوانید از مودم خود به طور ایمن و صحیح استفاده نمایید.



اطلاعات بیشتر



روش‌های اختیاری یا میان‌برهایی برای انجام کار



مشکلات احتمالی یا قوانینی که باید مشخص کردند.

## محتوای بسته

لطفاً پیش از نصب، محتویات بسته را کنترل کنید:

- مودم LTE
- آداپتور برق
- کابل اترنت
- خلاصه دفترچه راهنما
- مجوزها



در صورت عدم وجود یکی از اقلام در بسته یا آسیب دیدگی با مرکز خدمات تماس بگیرید.

## شروع به کار

اعداد و ارقام ارائه شده در این راهنما صرفاً جهت اطلاع شما می‌باشد؛ لطفاً با توجه به نوع دستگاه خود عمل نمایید.



ایرانسل ارائه دهنده گسترده‌ترین و سریع‌ترین اینترنت همراه کشور

## خلاصه دفترچه راهنما برای تنظیمات مودم TD-LTE

## مدل Z6000

## ویژگی‌های ظاهری دستگاه

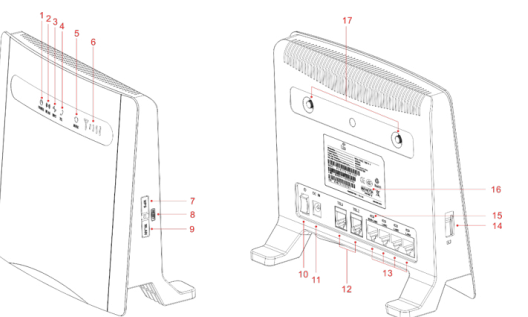

۱	نشانگر برق	۷	دکمه WPS	۱۳	پورت LAN
۲	نشانگر WiFi	۸	دکمه راه‌اندازی مجدد	۱۴	جایگاه سیم‌کارت
۳	نشانگر WPS	۹	دکمه WiFi	۱۵	نشانگر LAN
۴	نشانگر TEL	۱۰	کلید روشن و خاموش	۱۶	برچسب
۵	نشانگر وضعیت LTE	۱۱	رابط جک DC	۱۷	رابط ANT خارجی
۶	نشانگر سیگنال LTE	۱۲	پورت RJ11		

## توضیحات مربوط به LED

LED	وضعیت LED	شرح
برق	روشن	برق دستگاه عادی است
	خاموش	برق به دستگاه نمی‌رسد
WiFi	روشن	WiFi فعال است
	خاموش	WiFi غیرفعال است
	چشمک زن	دیتا از طریق WiFi منتقل می‌شود
WPS	روشن	WPS فعال است
	خاموش	WPS غیرفعال است
	چشمک زن	تأیید دسترسی به WiFi در حال انجام است
TEL	روشن	VoIP ثبت شده است
	خاموش	VoIP غیرفعال است
	چشمک زن	VoIP در حال ثبت یا مکالمه است
	روشن	در شبکه LTE
LTE	خاموش	دسترسی به شبکه LTE وجود ندارد
	چشمک زن	اسکن LTE، اتصال، تکمیل اتصال LTE
سیگنال	روشن	نشانگر قدرت سیگنال LTE
	خاموش	سیگنال LTE وجود ندارد
LAN	روشن	وضعیت اتصال اترنت عادی است
	خاموش	اتصال اترنت ایجاد نشده است
	چشمک زن	دیتاهای واسط اترنت در حال انتقال است

## تنظیمات سخت‌افزاری

### سیم‌کارت را وارد کنید

قبل از آنکه سیم‌کارت را وارد دستگاه کرده یا از آن خارج کنید، از خاموش بودن دستگاه اطمینان حاصل نمایید. در غیر این صورت ممکن است به مودم و سیم‌کارت آسیب وارد شود.

### دستورالعمل زیر سیم‌کارت را وارد کنید:

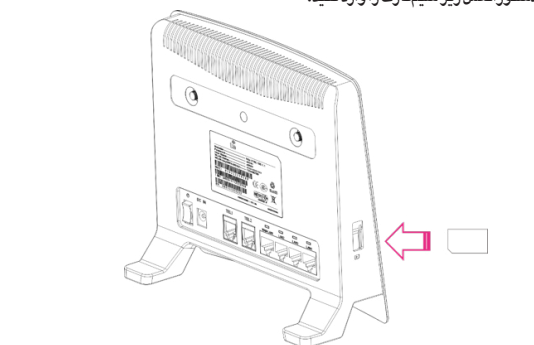

### نکته

در صورتی که می‌خواهید سیم‌کارت را خارج کنید، به آرامی آن را فشار دهید. سیم‌کارت خود بخود بیرون می‌پرد.

هنگام استفاده از مودم، می‌توانید وضعیت یا جهت مودم را تغییر دهید تا سیگنال قویتری بدست آورید. این موضوع را می‌توانید از روی سیگنال LED مربوط به LTE متوجه شوید.

## اتصال سخت‌افزاری

این عکس صرفاً جهت اطلاع شما می‌باشد؛ لطفاً سخت‌افزارهای خود را بر اساس مقتضیات دستگاهتان متصل کنید.

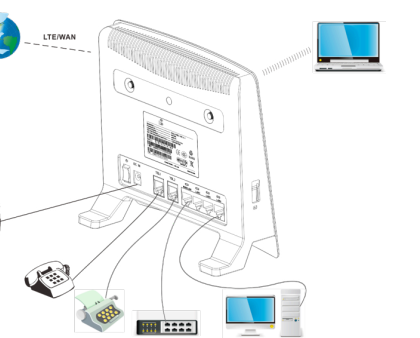

مرحله ۱ آداپتور برق را به مودم وصل کنید.

مرحله ۲ سایر دستگاه‌ها را متصل کنید.

• می‌توانید کامپیوتر و یا سوییچ کلاسیک خود را از طریق کابل اترنت به پورت LAN متصل نمایید.

• می‌توانید لپ‌تاپ خود را از طریق WiFi متصل کنید.

مرحله ۳ مودم را روشن کنید.

## تنظیم مودم

ورود به صفحه مدیریت وب

با استفاده از یک مرورگر به صفحه مدیریت وب وارد شوید تا تنظیمات مودم خود را مدیریت نمایید.  
روند زیر چگونگی ورود به صفحه مدیریت وب مودم با استفاده از کامپیوتر دارای ویندوز 7 و مرورگر اینترنت اکسپلورر را شرح می‌دهد.

مرحله ۱ مودم را به درستی متصل نمایید.

مرحله صفحه اینترنت اکسپلورر را باز کنید، عبارت http://192.168.1.1 را در قسمت

آدرس تایپ و کلید Enter را بزنید.

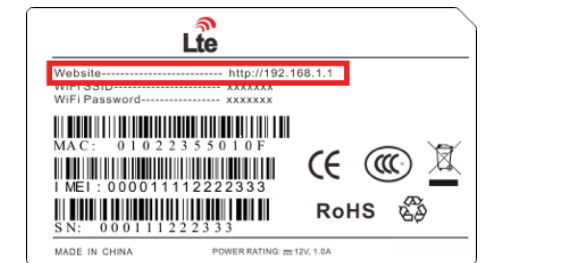

مرحله ۳ نام کاربری و رمزعبور را وارد کنید و روی گزینه Log In کلیک

نمایید.

پس از تأیید رمزعبور می‌توانید به صفحه مدیریت وب وارد شوید.

## تنظیمات LTE

مرحله ۱ مودم را به درستی متصل نمایید.  
مرحله ۲ به صفحه مدیریت وب وارد شوید.  
مرحله ۳ شبکه را انتخاب کرده و به تنظیمات LTE وارد شوید (Network -> LTE Setting)  
مرحله ۴ حالت اتصال و اسکن را تنظیم کنید.



تنظیمات پیش‌فرض عبارتند از اتصال خودکار و اسکن کامل باند. در صورتی که مایلید شبکه LTE مطابق با مقتضیات خود متصل شود، می‌توانید حالت اتصال را به صورت دستی تنظیم کنید و باندهای خاصی را اسکن نمایید.

## تنظیمات WiFi

مرحله ۱ مودم را به درستی متصل نمایید.  
مرحله ۲ به صفحه مدیریت وب وارد شوید.  
مرحله ۳ گزینه WiFi را انتخاب کرده و به تنظیمات WLAN وارد شوید (WiFi -> WLAN Setting)

مرحله ۴ در بخش تنظیمات عمومی، وضعیت WiFi را در حالت فعال قرار دهید و یا با استفاده از کلید WiFi آن را فعال نمایید.  
مرحله ۵ در بخش تنظیمات SSID را تغییر دهید؛ مثلاً روتر LTE.  
مرحله ۶ برای حصول اطمینان از امنیت دیتا، توصیه می‌شود که رمزعبور پیش‌فرض WiFi را تغییر دهید.  
مرحله 7 برای ذخیره تنظیمات روی گزینه Submit کلیک کنید.

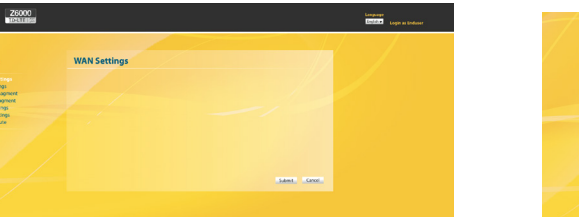

## نشانگر برق روشن نمی‌شود.

- مطمئن شوید که سیم برق به درستی متصل شده و مودم روشن است.
- اطمینان حاصل نمایید که آداپتور برق با مودم سازگار است.
- نمی‌توانم به صفحه مدیریت وب وارد شوم.
- مطمئن شوید که مودم روشن است.

• مطمئن شوید که مودم از طریق WiFi یا کابل شبکه به کامپیوتر متصل است.

در صورت ادامه مشکل، با مرکز خدمات تماس بگیرید.

• مودم شبکه‌های بی‌سیم را جستجو نمی‌کند.

• اطمینان حاصل نمایید که آداپتور برق به درستی متصل باشد.

• تغییر و یا تعمیر دستگاه توسط فرد یا افرادی که مورد اعتماد شرکت نیستند؛

• قطعی برقی، تغییر ناگهانی در ولتاژ برق و یا وقایع دیگری که از کنترل شرکت ایرانسل خارج است.

• اطمینان حاصل نمایید که مودم دور از لوازم الکتریکی که میدان مغناطیسی قوی ایجاد می‌کنند، مانند مایکروفر، یخچال و دیش ماهواره، قرار گرفته است.

• اطمینان حاصل نمایید که مودم دور از لوازم الکتریکی که میدان مغناطیسی قوی ایجاد می‌کنند، مانند مایکروفر، یخچال و دیش ماهواره، قرار گرفته است.

• اطمینان حاصل نمایید که مودم دور از لوازم الکتریکی که میدان مغناطیسی قوی ایجاد می‌کنند، مانند مایکروفر، یخچال و دیش ماهواره، قرار گرفته است.

• اطمینان حاصل نمایید که مودم دور از لوازم الکتریکی که میدان مغناطیسی قوی ایجاد می‌کنند، مانند مایکروفر، یخچال و دیش ماهواره، قرار گرفته است.

• اطمینان حاصل نمایید که مودم دور از لوازم الکتریکی که میدان مغناطیسی قوی ایجاد می‌کنند، مانند مایکروفر، یخچال و دیش ماهواره، قرار گرفته است.